

ピック (当社ヘッド用)・ライト (ノーマルヘッド用) キャブレターkit ケービンPC φ20

商品コード (インテークポート径φ 22 対応) 110-1087316 (インテークポート径φ 16 対応) 110-1087416

この度はキタコ製品をお買い求め頂き誠に有り難うございます。説明文を良く理解して正しい取付を行って下さい。

■製品、装着についての注意 (必ずお読み下さい)

- このパーツは車両の吸気効率を向上させ、出力の増大や燃費の向上など、車両本来の性能を引き出すパーツですが、装着することにより、必ず車両の性能に見合ったセッティングが必要となります。セッティングが出来ないまま走行しますと、性能低下や焼き付き、故障の原因にもなりますので、十分注意して下さい。
- このキャブレターはチューニング内容にもよりますが、排気量を拡大した車両に装着することを前提に開発されています。ノーマルの排気量は装着してもセッティングが出ない場合があります。
- このパーツは、セッティング作業は必ず整備士資格のある方が行って下さい。また、クレーム等も一切引きませんので、御理解頂いた上での使用をお願い致します。
- このキャブレターの使用後は性能維持の為、必ず分解整備を行って下さい。
- 組み付け不良やセッティングミスによるキャブレター及び、エンジンその他関連パーツの破損やそれに伴う事故等については全て本人の責任とし、当社は一切の責任を負いませんのでご了承下さい。
- 取付説明書の手順通りに正しい取付を行って下さい。又、記載されていない追加加工はしないで下さい。破損、事故の原因にもなります。
- 組み付け及び、セッティング作業は必ず整備士資格のある方が行って下さい。また周辺部品の役割等が理解できない方は必ず、専門店の担当等又は、当社までご相談下さい。
- 取付の際、必ず取扱ごとのメーカーサービスマニュアルと合わせて取付作業を進めて下さい。
- エンジンの振動により、ボルト、ナット類が緩む可能性があります。走行前は必ず、各部のボルト、ナット類の締め具合を確認して下さい。
- セッティングには必ずメーカー純正品を使用して下さい。(メインジェット、パイロットジェット等)

<p>火気厳禁 作業中は引火性の高いガソリンを使用しますので、タバコ等は厳禁です。</p>	<p>十分な換気をし、作業中は揮発性の高いガソリンを使用します。長時間密閉された室内で作業をしますと身体に有害です。</p>	<p>エンジン作動中は下り、作業後はシリンダーやクラックケース、エキパイ等が大変高温になっていますので、不用意にふれてはいけません。</p>	<p>お気付きの点や、異常を発見した場合は直ちに走行を停止して、当社までご連絡下さい。</p>
--	--	--	---

■キャブレターについて (この項ではキャブレター装着時のセッティング方法を記載しています)

●**キャブレターのセッティングとは**
キャブレターはガソリンと空気を混ぜて、混合気を作る箇所です。ガソリンと空気の混ざり具合を「混合比」と言います。混合比は基本的に薄い、ちょうど良い、濃い3つに分類されます。キャブレターセッティングとはアクセル全開から全開まで「ちょうど良い」混合比を目指す事にあります。ちょうど良い混合比を確認するには「運転者本人のフィーリング」と「スパークプラグの焼け具合」で確認します。

※ベストセッティングはエンジンの仕様、気温、気圧、湿度により千差万別です。必ずと正解が一つな訳ではありません。例えばセッティングを出しても、マフラーを交換しただけでセッティングが狂ったり、朝と夜、標高差、季節、天気によってもセッティングが狂ってしまうケースもあります。

本格的なキャブレターセッティングは慣らし運転終了後に行ってください。(セッティング作業はアクセル全開で行ったりします。慣らしが完了するまで低セッティングで走行して下さい)本格的なセッティング作業は十分エンジンを暖機させた後、アクセル開け始めから全開まで、様々なアクセル開度で一通り走行して下さい。走行時のフィーリングやスパークプラグの焼け具合を確認しセッティングして行きます。

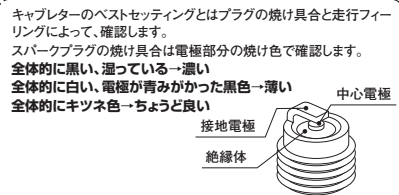

パッキングリスト (図の番号と照合させて作業を進めて下さい)		φ 22 φ 16	
図番号	パーツ名	商品コード	個数
1	キャブレター本体	401-2014106	× 1 × 1
2	ジョイントファンネル	514-0600100	× 1 × 1
3	フュエルコック ASSY	575-0500000	× 1 × 1
4	フュエルホース φ 5 × 500mm	991-0501050	× 1 × 1
-	マニホールド SET (φ 22)	410-1087306	× 1 -
-	マニホールド SET (φ 16)	410-1087406	- × 1
5	マニホールドボディ (φ 22)	100-1085306	× 1 -
-	マニホールドボディ (φ 16)	100-1085406	- × 1
6	インシュレーター	999-1086000	× 1 × 1
7	コックステア	673-1087001	× 1 × 1
8	インシュレーターパッキンφ 18	950-1018000	× 1
-	インシュレーターパッキンφ 18	955-1013206	- × 1
-	マニホールドパッキン	950-1015000	× 1 -
9	マニホールドパッキン	950-1018000	- × 1
10	キャップボルト M6 × 20	060-0500020	× 3 × 3
11	キャップボルト M6 × 25	060-0500025	× 1 × 1
12	M6 ナット	060-0500006	× 1 × 1

適合車種	FNO, C50-9489169 ~ 9501323
インテークポート径φ 22 対応 (当社製ヘッド用)	
インテークポート径φ 16 対応 (ノーマルヘッド用)	
スーパーカブ 50	FNO, C50-9600001 ~ 0095210
	FNO, C50-0200001 ~ FNO, AA01-1000001 ~ FNO, C50-4300001 ~
リトルカブ 50	FNO, AA01-1000001 ~ 3999999

※インテークポート径φ 16 対応 (ノーマルヘッド用) スーパーカスタム系は適合しません

取付手順

- ▲この取付説明書はボアアップ KIT 装着車に取り付けることを前提に制作しています。ノーマル車に取り付けてもセッティングはできません。
- 1) レッグシールドを固定しているボルト及び、ナットを外して、レッグシールドを取り外して下さい。
 - 2) ノーマルキャブレターにつながるスロットルケーブル、チョークケーブル、フュエルホース2本、オーバーフローホースをノーマルキャブレターから外します。
 - ※フュエルホースを外すとガソリンが流出しますので、受け皿等で受けて、ホースをクリップ等で押さえて流出を防い下さい。
 - ※オーバーフローホースは使用しませんので、取り外して下さい。
 - 3) ノーマルマニホールドからホーンを取り外して下さい。
 - 4) エアクリーターのノーマルキャブレターにつながるクラumpのビスをゆるめ、マニホールドの取付ボルト2本を外して、ノーマルキャブレターを取り外します。
 - 5) エアクリーターのキャブレター側のバンド及び、エンジン側のマニホールドの取付ボルトを外して、ノーマルキャブレターごと取り外します。
 - 6) キャブレター本体及び、マニホールドを図の様に組み付めます。付属のフュエルコックとマニホールドは付属のステーに取り付けて、マニホールドに共締めします。
 - ※キャブレターはノーマルエアクリーターが使用できるように設計されていますので、エアクリーターにキャブレターを差し込み、ノーマルバンドで固定します。
 - 7) フュエルコックにノーマルフュエルホースを取り付けて、コックとキャブレターに付属のフュエルホースを接続します。ホース類はシリンダーやシリンダーヘッドへの熱の影響を受けにくいよう下図の様に取り付けて下さい。(フュエルホースの取り直し図参照)
 - ※付属のフュエルホースは適度な長さに切って使用して下さい。
 - 8) ノーマルスロットルケーブルとチョークケーブルをキャブレターに取り付けて、スロットルケーブルの遊びを調整します。(調整はアクセルグリップ側のケーブルのアジャスターで行います。)
 - ※取付け、エンジンをはかけない状態で、スロットルを全開、全閉と繰り返し、スムーズにスロットルバルブが動作するか良く確認して下さい。
 - 9) フュエルコックを ON にして、ガソリン漏れが無いか良く確認して下さい。エンジンを掛けてエンジン回転が正常に上昇するか良く確認して下さい。
- ※このキャブレターは予め標準セッティングがされていますが、車両もしくはチューニング度合いによって基準値が異なりますので、別紙のセッティングマニュアルを参考にベストセッティングを施して下さい。

組付参考図

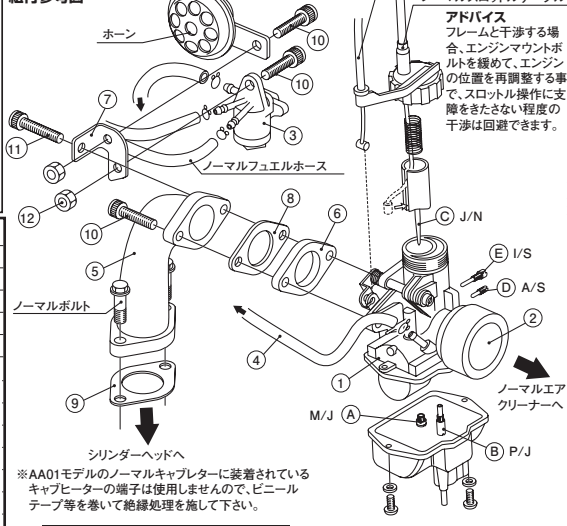

■**製品の保証について**

●製造には万全を期しておりますが、万一当社の製造上の原因による品質不良が有りました場合は、同様、同数の新しい製品とお取り替え又は、無償修理致します。但しそれ以外の故障、破損、事故等についてのパーツの代金、修理保証、整備費用等の代償はご容赦下さい。

●当社製品の保証期間は商品購入後から6ヶ月です。

基本セッティングについて

◆このキャブレターのセッティングパーツは出荷時下記の状態になっています。セッティングを調整する場合は別紙のマニュアルを参考にして下さい。また、下記のセッティングパーツは当社にて取り扱っています。

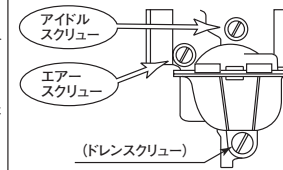
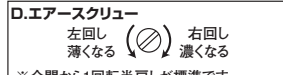
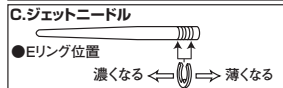
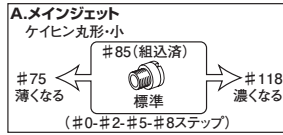

■**フュエルホースの取り直し**
ホースは図の様に取り直して下さい。ノーマルフュエルホースはメインリザーブを開通しないように取り付けて下さい。(外す際、メインホースとリザーブホースを開通さないように印を入れておくとう便利です)

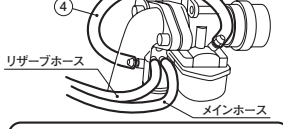

■**スロットルの遊び調整**
スロットルの遊び調整はこの箇所で行います。調整後必ずロックナットを締め付けて下さい。