

# ライトボアアップ KIT 82cc





No. 1/2

商品コード	214-1122401
適合車種	エイブ 50 (FNO,AC16-1000001 ~ 1599999) /XR50 モタード (AD14 全車種)
備考	排気量：(ボア) × (ストローク) 82cc: φ 54 × 35.6mm (ノーマル)

- この度はキタコ製品をお買い求め頂き誠に有難うございます。説明文を良く理解して正しい取付を行って下さい。
- 装着後も当用紙をセッティングマニュアルとしてご使用下さい。
- ※補修用単品パーツについては説明書が入っていませんので、この説明書は大切に保管して下さい。

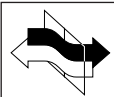
## 製品、装着についての注意 (必ずお読み下さい)

- このパーツはレース専用部品となります。組み込んだ車両での一般公道走行はできません。組み立てミス、セッティング不良による事故、パーツの破損等については全て本人の責任とし、当社は一切の責任を負いませんので御了承下さい。
- この製品の装着後、原付免許、原付登録のまま一般公道を走行されると違反になり、運転者ご本人が罰せられる対象となります。一般公道を走行される場合は、小型2輪以上の免許を取得し、必ず市町村の役所で原付2種の登録を行い、強制賠償保険の排気量アップの申請を行って下さい。
- このパーツを装着することにより、プラグ、ギヤ等の交換、セッティングが必要です。従って当社製キャブレター・マフラーを使用し他社のパーツは絶対に使用しないで下さい。故障の原因となります。またセッティングがノーマル時の状態で走行すると、パワーアップできないばかりか、焼き付き、破損等の原因にもなります。必ず、エンジンに見合ったセッティングを施して下さい。
- 取付説明書の手順通りに正しく取付及び、追加加工をして下さい。又、記載されている追加加工以外の加工はしないで下さい。焼き付き破損の原因にもなります。
- 組み付け及び、セッティング作業は必ず整備士資格のある方が行って下さい。また周辺部品の役割等が理解できない方は必ず、専門店の担当者又は、当社までご相談下さい。
- エンジンオイルはならし運転終了後 (約 100km)、必ず新品のエンジンオイルに交換して下さい。
- 当社推奨オイル：ホンダ純正ウルトラ G3 10W-40
- ボアアップ KIT 装着時の推奨点火プラグは DENSO イリジウムプラグ熱値 24 (8 番相当) 以上を使用して下さい。
- 取付の際、必ず車種ごとのメーカーサービスマニュアルと合わせて取付作業を進めて下さい。
- エンジンの振動により、ボルト、ナット類が緩む可能性があります。走行前は必ず、各部のボルト、ナット類の締め具合を確認して下さい。
- 各部パーツを必ず、洗油 (パーツクリーナー等) で洗浄し、オイルライン系の詰まり等が無いが、エアダスター等を使用して、必ず確認して下さい。
- パーツ各部を組み立てる際は、必ず指定のエンジンオイル (上記参照) を塗布しながら作業を行って下さい。
- ミッションに異常に負担がかかる急激なエンジンブレーキ等はしないで下さい。また、キック始動する場合は必ず、ギヤが噛み合っている事を確認してペダルを踏み下ろして下さい。
- 慣らし走行時は 12,000rpm 以下で使用して下さい。
- 組み付けについて、理解できない部分があれば、メーカーサービスマニュアルと併用して作業を行って下さい。

	当用紙はオートバイ整備の基本的な知識を持った方を対象にしています。技能や知識をお持ちにならない方は作業を行わないで下さい。
	十分な換気をして下さい。作業中は揮発性の高いガソリンを使用します。長時間密閉された室内で作業をしますと身体に有害です。
	<b>火気厳禁</b> 作業中は引火性の非常に高いガソリンを使用しますのでタバコ等は厳禁です。
	お気付きの点や、異常を発見した場合は直ちに走行を停止して、当社まで、ご連絡下さい。
	エンジン作動中、作動後はシリンダーやクランクケース、エキパイ等が大変高熱になっていますので、不用意にふれてはいけません。
	スパークチェック等でやむおえず、シリンダー外でプラグをスパークさせる場合は、電圧が非常に高い箇所ですので絶縁手袋を着用して下さい。

## 製品の保証について

- 製造には万全を期しておりますが、万一当社の製造上の原因による品質不良があった場合は同等、同数の新しい製品とお取り替え又は、無償修理致します。但し上記以外の故障、破損、事故等についてのパーツの代金、修理保証、整備費用等の代金はご容赦下さい。



180403 K-Y  
TEL.06-6783-5311  
TEL.06-6783-5311 (代)  
FAX.06-6782-0740

## ご使用についての注意

- 当製品を装着する事により下記のオプションパーツの同時交換が必要です。(オプションパーツ一覧参照)
- このパーツのメンテナンス時には一般工具の他、各種専用工具が必要です。

## オプションパーツ (APE50/XR50 モタード各車種専用)

		商品名	商品コード
電装系	CDI	パワー REV2	766-1123300
エンジンパーツ		推奨 ハイカムシャフト	300-1122000
		推奨 オイルシャワーヘッド	300-1418400
オイル周り	APE50	スーパーオイルクーラー KIT (オイルフィルター付属)	330-1413800
	XR モタード	スーパーオイルクーラー KIT (ノーマル右側ケースカバー加工用)	360-1134000
	XR モタード	オイルフィルター KIT	390-1134200
吸気系	キャブレター	ビッグキャブ KIT ケーヒン PC φ 20 (ノーマルシリンダーヘッド用)	110-1122346
排気系	APE	ハイエンドダウンマフラー (φ 100 サイレンサー)	540-1413100
	XR モタード	ハイエンドダウンマフラー (φ 80 サイレンサー)	540-1413110
▼一般工具の他、各種専用工具が必要です。			
当社製専用工具	タレットアジャストレンチ (□ノ型アジャストスクリュー対応)		674-0900200
	タレットアジャストレンチ (□型アジャストスクリュー対応)		674-0900210
	シックネスゲージ		-

## 組み付けにあたって、必ず下記の注意事項を守って下さい

### R.L クランクケース合わせ面のズレ修正について

- 1) シリンダースリーブが入る部分がズレている箇所、又はスリーブがケースに当たっている箇所はスリーブとクランクケースの隙間を必ず (0.3 ~ 0.5mm 以上) 取って下さい。生産時期、車種によってはこの作業を全く行わなくてもよい場合があります。またクランクケースの合わせ面からガスケットがはみ出すと、シリンダースリーブの熱膨張による変形でガスケットと接触し、ピストンの焼き付きやオイル漏れなどが発生します。ご注意ください。
- 2) クランクケース内に削り粉が入らないようにしっかりとウエスを詰め、ズレ、スリーブが接触する箇所をヤスリで削り取ります。
- 3) 削り粉がケース内に入らないよう慎重にウエスを取り除きます。
- 4) ウエスを取り除いた後は、組込中に異物が入らない様にする為きれいなウエスをケースの穴に詰めて作業して下さい。
- 5) キットが組み終わって暖機運転後、すぐにエンジンオイルを新品に交換して下さい。

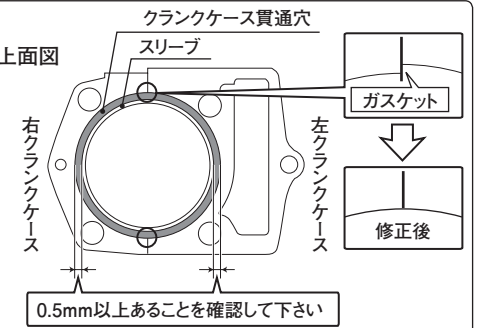

## 各部の調整と取付 / 確認事項

### ピストンリングの取付け

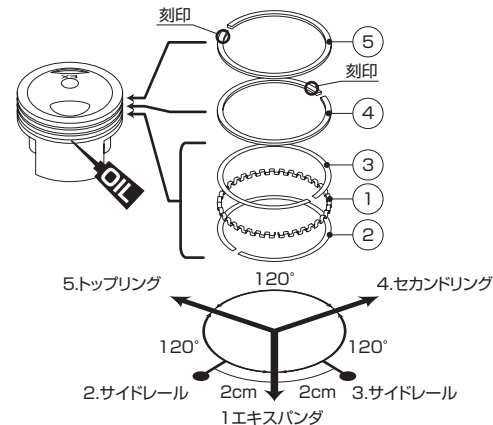

- ピストンリングは左図を参考に取付けます。
- トップリング、セカンドリングは刻印のある面を上向きにはめて下さい。
- リングの合い口を図の方向に向けて下さい。
- エキスパンダ及び、サイドレールには上下の向きはありません。
- 番号は取付順序です。

### ピストンリング

番号	パーツ名	個数
1	エキスパンダ	×1
2/3	サイドレール(上下共通)	×2
4	セカンドリング(黒色)	×1
5	トップリング(白色)	×1

- ピストンの装着の向きはEXマークを排気側に向けます。

# ライトボアアップ KIT 82cc

No.2/2

商品コード	214-1122401
適合車種	エイブ 50 (FNO,AC16-1000001 ~ 1599999) /XR50 モタード (AD14 全車種)
備考	排気量：(ボア) × (ストローク) 82cc: φ 54 × 35.6mm (ノーマル)

## ■各部の調整と取付 / 確認事項

### バルブタイミングの合わせ方及び、バルブクリアランスの調整

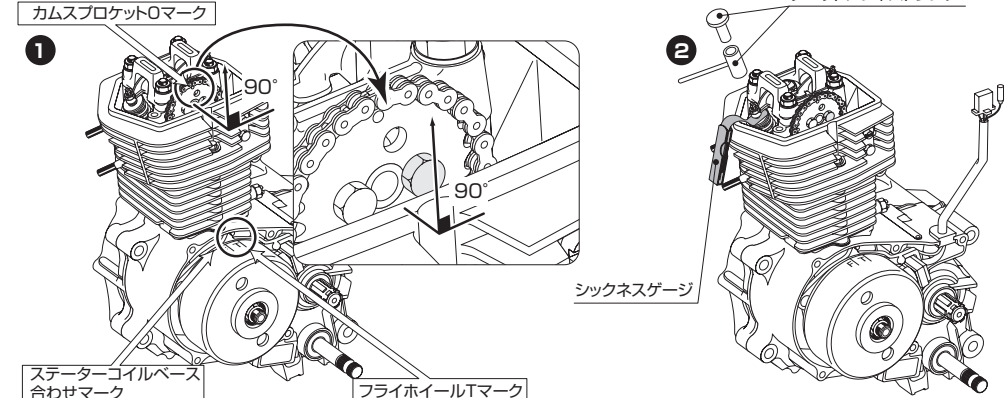

- 1)バルブタイミングの調整(カムスプロケットの取付)はフライホイール側フライホイールのTマーク、ステーターコイルベースの合わせマークが合わさった時、カムスプロケット側カムスプロケットOマークが、シリンダーヘッド取付面に対し90°になっている状態でチェーンを張り、カムスプロケットを取り付けて下さい。その位置が圧縮上死点となります。
- 2)圧縮上死点の状態(1の状態)でシクネスゲージをロッカーアームのアジャスターの下に入れ、ロッカーアームのアジャスターをシクネスゲージに当たるまで調整し、最後にロックナットを締め付けます。

●バルブクリアランス 吸気側:0.10mm 排気側:0.10mm

### カムチェーンテンショナーの調整

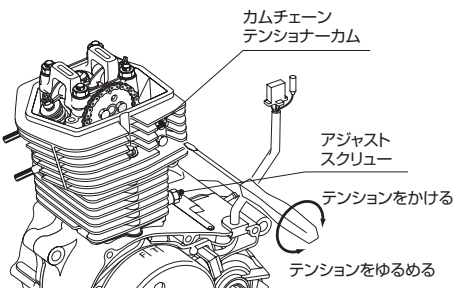

- 1)テンショナーカムプレートのボルトをゆるめ、テンショナーカムのポンチマークを水平位置より、45°右回転させ、テンショナーカムプレートのボルトを締め込みます。  
※この時必ず、45°以上回さないで下さい。
- 2)ナットをゆるめ、テンショナーアジャストスクリューをゆるめてもう一度締め込み、ナットも締め込んで固定します。  
この時カムチェーンテンショナーはスプリングの力で適正位置にセットされます。
- 3)テンショナーカムプレートのボルトをゆるめ、テンショナーカムのポンチマークを水平位置戻し、テンショナーカムプレートのボルトを締め込みます。
- 4)エンジンをかけ、カムチェーンの音を確認して下さい。「じゃらじゃら」音がするようなら、テンショナーカムを右回転させて、テンションをかけ、「シュー」と音がするもしくはアイドリングしないなら、テンショナーカムを左回転させて、テンションをゆるめて下さい。

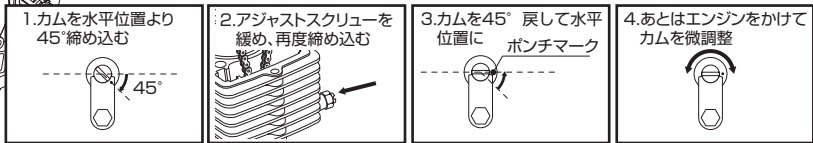

### シリンダーヘッド・シリンダー部のパーツ (図を参考に組み込んで下さい)

※付属されていないパーツは基本的にノーマルパーツを再使用します。  
再使用するパーツに傷、へたり、摩耗等の劣化が著しい場合は新品と交換して下さい。

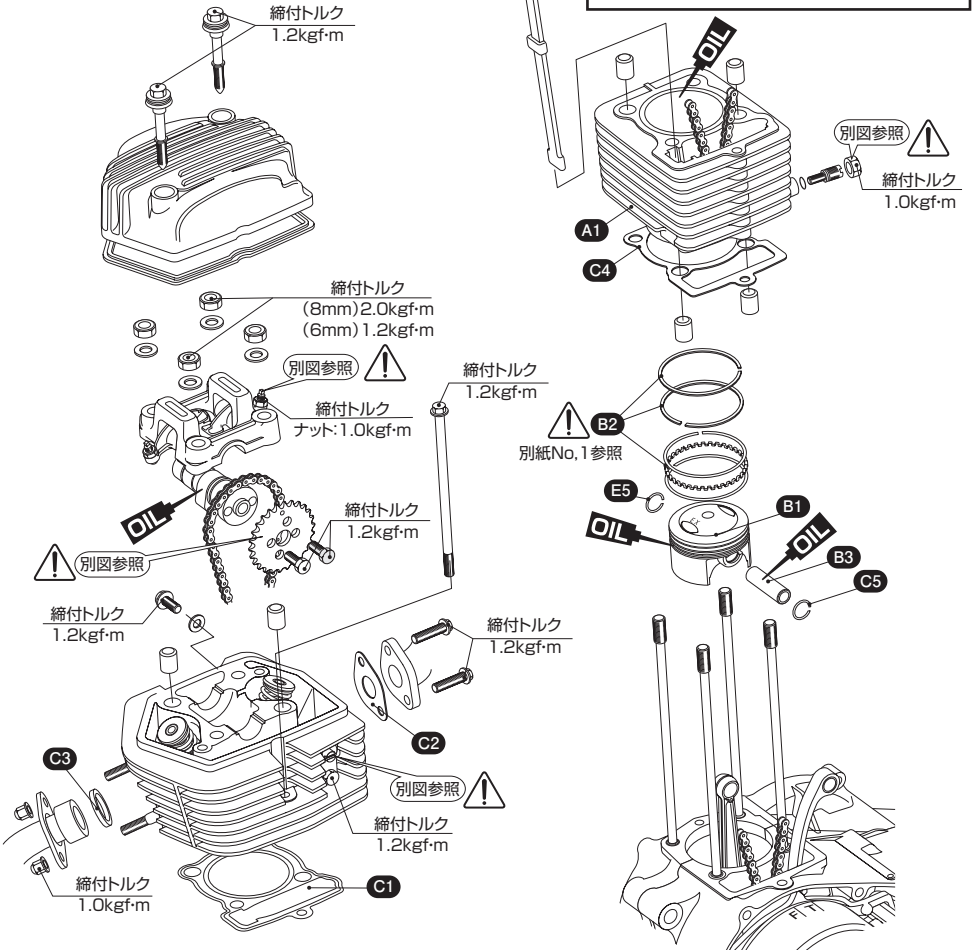

⚠ 注意マークの詳細は調整/確認事項参照  
OIL → マークは使用するエンジンオイルを塗布

82cc ライトボアアップ KIT パッキングリスト			
図記号	パーツ名	商品コード	個数
A	φ 54 シリンダー (シリンダー長 49.1mm)	311-1122101	× 1
B1	φ 54 ピストン (LIGHT82cc 用) 3R (0.8-0.8-1.5)	351-1122310	× 1
B2	φ 54 ピストンリング (LIGHT82cc 用) 3R (0.8-0.8-1.5)	352-1083600	× 1
B3	ピストンピン 13 × 36	353-0001336	× 1
C ↓	パッキン SET-A (82cc 用)	960-1122200	× 1
C1	ヘッドガスケット (82cc 用 0.25mm)	961-1122300	(× 1)
C2	マニホールドガスケット	950-1018000	(× 1)
C3	EX ガスケット (XH-10)	963-1656000	(× 1)
C4	シリンダーガスケット	962-1122300	(× 1)
C5	ピストンピンクリップ 13mm	354-0000130	(× 2)