





<b>オイルポンププレート SET</b>	商品コード：331-1413900
適合車種： エイブ 100 (HC07) / タイプ D (HC13) / XR100 モタード (HD13) / XR100R/CRF100F (HE03 全車種) / NSF100 ※当社製エンジンチューニングパーツとの同時装着をお奨めします。	
<b>注意！</b> ※スーパーオイルポンプ KIT (331-1413000) との組み合わせは不可 (エイブ 50 用オイルポンプボディも不可) ・装着にはクランクケースのオリフィス穴拡大加工 (φ2.0) が必要です。 ・CB 系の機械式タコメーター用 R ケースカバーを使用の場合は取り付け出来ません。 ・OIL リターンが遅くなる場合がありますのでエンジン OIL は規定量よりも約 10% 増量して下さい。但しオイルブリザーから OIL が出る可能性がありますので必ずキャッチタンクを取り付けて下さい。	

- この度はキタコ製品をお買い求め頂き誠に有り難うございます。説明文を良く理解して正しい取付を行って下さい。
- このパーツの取付には各種専用工具やパッキン SET が必要です。

### 製品、装着についての注意 (必ずお読み下さい)

- 取付の際、必ず車種ごとのメーカーサービスマニュアルと合わせて取付作業を進めて下さい。
- このパーツはレース専用部品となり保障対象外となります。組み込んだ車両での一般公道走行はできません。組み立てミス、セッティング不良等による事故、パーツの破損等については全て本人の責任とし、当社は一切の責任を負いませんので御了承下さい。
- 当製品はオイルポンプの吐出量及び、潤滑量を増大する事で、特に排気量を上げた際の冷却性能の低下、オイルクーラーの装着による油圧低下の改善が期待できます。
- 組み付け不良やセッティングミスによるミッション及び、エンジンその他関連パーツの破損やそれに伴う事故等については全て本人の責任とし、当社は一切の責任を負いませんのでご了承下さい。
- 取付説明書の手順通りに正しい取付をして下さい。又、記載されていない追加加工はしないで下さい。
- 組み付け及び、セッティング作業は必ず整備資格のある方が行って下さい。また周辺部品の役割等が理解できない方は必ず、専門店の担当者又は、当社までご相談下さい。
- エンジンの振動により、ボルト、ナット類が緩む可能性があります。走行前は必ず、各部のボルト、ナット類の締め具合を確認して下さい。
- このパーツは車種専用設計されていますので、他の車種への流用はできません。

	当用紙はオートバイ整備の基本的な知識を持った方を対象にしています。技能や知識をお持ちにならない方は作業を行わないで下さい。		<b>火気厳禁</b> 作業中は引火性の非常に高いガソリンを使用しますのでタバコ等は厳禁です。
	エンジン作動中、作動後のエンジンオイルは高温状態の為、十分に冷してから (表面は低温でもオイルは高温につき注意) 作業を開始して下さい。		お気付きの点や、異常を発見した場合は直ちに走行を停止して、当社まで、ご連絡下さい。
	回転しているギヤや他の回転している部分に手を触れないこと。タイヤ等回さないように注意して下さい。		不用意にふれてはいけません。

図記号	パーツ名	商品コード	個数	備考
-	トロコイドギヤ (8.8)	331-1413902	x1	
70	インナーローター	-	x1	
71	アウターローター	-	x1	
72	オイルポンプガスケット	966-1122003	x1	
73	オイルポンププレート	331-1413901	x1	
74	フラットスクリュー M4x12	043-0511012	x2	

サービスデータ (オイルポンプ インナーローター / アウターローター)	測定場所	使用限度 (mm)
オイルポンプ	測定場所	
チップクリアランス (インナーローターとアウターローターのすき間を数カ所測定)		0.20
ボディクリアランス (アウターローターとポンプボディのすき間)		0.40
サイドクリアランス (ローター端面とポンプボディのすき間)		0.025

### 製品の保証について

- 製造には万全を期しておりますが、万一当社の製造上の原因による品質不良がありました場合は、同様、同数の新しい製品とお取り替え又は、無償修理致します。但しそれに伴う故障、破損、事故等についてのパーツの代金、修理保証、整備費用等の代金はご容赦下さい。
- 当社製品の保証期間は商品購入後から6ヶ月です。

- ※付属されていない関連パーツはノーマル部品を再使用しますが、摩耗、損傷が激しい場合はサービスマニュアルに従って新品と交換して下さい。
- ※分解、組立作業及び、各部調整は必ず車種別のメーカーサービスマニュアルを参考に行ってください。

- 取付には一部加工が必要です。(詳しくは下記のオリフィス加工を参照) R クランクケースカバーの取り外し
- 1) ドレンボルトを外して、エンジンオイルを全て抜き取ります。クラッチケーブルのロックナットを緩め、ケーブルの接続をリフターアームから外し、キックペダルも取り外します。次にプレーキペダル、R ステップを取り外し、R クランクケースカバーを取り外します。
- ※ケースカバーとクランクケース接続面にガスケットが固着しているパーツはスクレーパー等で傷を付けないように全て取り除いて下さい。
- ※ガスケット、パッキン類は必ず新品と交換して下さい。
- オイルポンプ ASSY の取り外し
- 2) プライマリドライブギヤのオイルスルー / スプリングを取り外して下さい。
- 3) プライマリドライブギヤを回し、オイルポンプドライブギヤの穴とオイルポンプ取付ボルトを合わせ、オイルポンプ ASSY、O-リングを取り外します。

### クランクケース部

図を参考に組み込んで下さい。  マークは必ずオイルを塗布する箇所です。

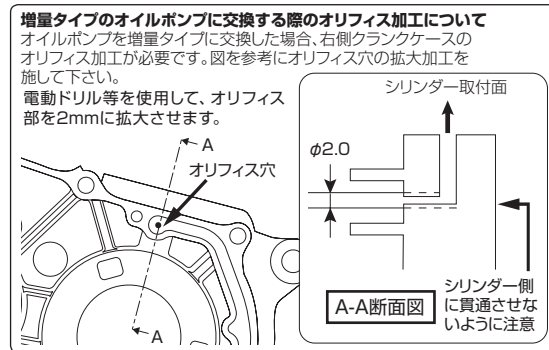

### 注意!

オイルポンププレート及び、オイルポンプボディの凹部を合わせて取り付けます。

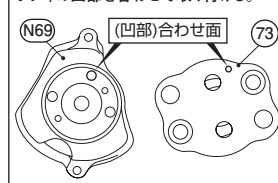

- 取り付け
- 4) 図を参考に付属のトロコイドギヤ (70/71) に OIL を塗布して下さい。
- ※オイルポンプドライブギヤとドライブシャフトの摩耗、損傷が激しい場合は新品と交換して下さい。
- ※組み立て前に各部品にきれいなエンジンオイルを塗布して下さい。
- ※指定トルクのあるスクリューは指定トルクで締め付けて下さい。
- 5) O-リングを取り付け、プライマリドライブギヤを回し、オイルポンプドライブギヤの穴とオイルポンプ取付ボルトを合わせ、スーパーオイルポンプ ASSY を取り付けます。
- 6) プライマリドライブギヤにオイルスルー / スプリングを取り付けて下さい。
- ※オイルスルーに詰まり、スプリングにへたりがある場合は必ず新品と交換して下さい。
- 7) 取り外したパーツを元通り取り付け、エンジンオイルを規定量の 10% 増量注入して下さい (詳しくは左の注意※3 をご覧下さい)  
 推奨エンジンオイル：ホンダ純正 G-3 (10W40) 又は PANOLIN レース (10W50)  
 ※使用されるエンジンオイルにより摩耗具合が異なりますので必ず定期的に分解点検を行ってください。著しく摩耗が進むとオイル切れを起こしエンジンが破損する恐れがあります。
- 8) 必ずクランクシャフトを回転させる為に、キックペダルを数回キックし、シリンダーヘッド右側のオイルチェックボルトから、オイルが出てくるのを確認してからエンジンの始動を行って下さい。各部オイル漏れ、ボルトの締め忘れが無いか良く確認して下さい。

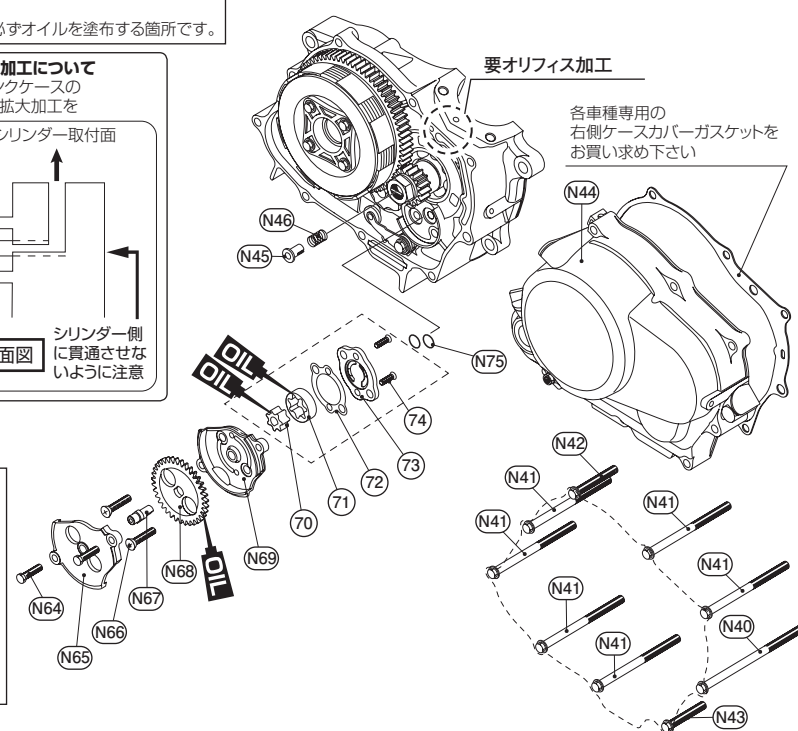

### クランクケース部のパーツ (図記号:N\*\*は純正パーツ)

図記号	パーツ名	個数	締付トルク 1kgf-m = 9.80665N-m	図記号	パーツ名	個数	締付トルク 1kgf-m = 9.80665N-m
N40	M6 × 100 ボルト	× 1	12N・m (1.2kgf-m)	N67	オイルポンプドライブシャフト	× 1	
N41	M6 × 80 ボルト	× 6	12 (1.2)	N68	オイルポンプドライブギヤ	× 1	
N42	M6 × 40 ボルト	× 1	12 (1.2)	N69	オイルポンプ本体	× 1	
N43	M6 × 35 ボルト	× 1	12 (1.2)	70	オイルポンプインナーローター	× 1	
N44	右側クランクケースカバー ASSY	× 1		71	オイルポンプアウターローター	× 1	
N45	オイルスルー	× 1		72	オイルポンプガスケット	× 1	
N46	オイルスルースプリング	× 1		73	オイルポンププレート	× 1	
N64	M5 × 18 ボルト	× 2	5.0 (0.5)	74	フラットスクリュー M4x12	× 2	3.0 (0.3)
N65	ドライブギヤカバー	× 1		N75	9.4mmO リング	× 2	
N66	M6 × 30 フラットスクリュー	× 2	9.0 (0.9)				