

シフトリンク ピロボールタイプ

商品コード：516-1432900

適合車種：グロム (JC61/75/92) / モンキー 125 (JB02)

●この度はキタコ製品をお買い求め頂き誠に有り難うございます。説明文を良く理解して正しい取付を行って下さい。

製品、装着について (必ずお読み下さい)

- このパーツは車種専用設計されていますので、他の車種には装着できません。また記載されていない追加加工や不正な取付、改造、仕様変更はしないで下さい。
 - 組み立てミス等によるパーツ、その他関連パーツの破損やそれに伴う事故等については全て運転者本人の責任とし、当社は一切の責任を負いませんのでご了承下さい。
 - 組み付け及び、点検作業は必ず整備士資格のある方が行って下さい。また周辺部品の役割等が理解できない方は必ず専門店の担当者又は、当社までご相談下さい。
 - 当製品はノーマル車両に取り付けることを前提としています。
 - 取付の際、必ず車種ごとのメーカーサービスマニュアルと併せて取付作業を進めて下さい。
 - エンジンの振動により、ボルト、ナット類が緩む可能性があります。走行前は必ず、各部のボルト、ナット類の締め具合を確認して下さい。
 - お気付きの点や、異常を発見した場合は直ちに走行を停止して、当社までご連絡下さい。
- ※金属製品や樹脂製品は、使用環境や経年変化により、錆や強度などが劣化しますのでご了承ください。

バックングリスト		
パーツ名	商品コード	個数
ボールエンド / オス 6mm	003-0601000	1
ボールエンド / メス 6mm	003-0602000	1
(ロック) ナット 6mm	001-0500006	1
キャップボルト M6x25	060-0500025	2
フランジロックナット 6mm	001-0550006	2

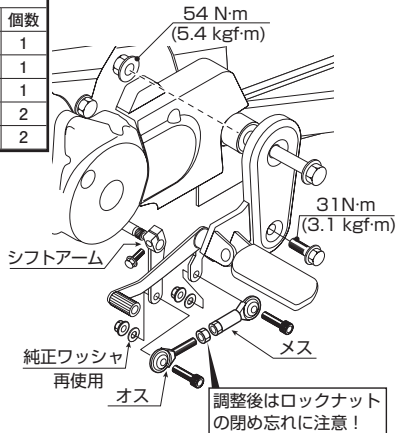

脱着方法

- スイングアームピボットナットを外してから、L. ステップホルダマウントボルトを緩める。
 - ギヤシフトアームをギヤスピンドルから抜きながら、L. ステップホルダ assy を少し引き抜き、スライドさせる。
 - ギヤシフトアームのリンク部分にあるブーツを捲り上げ、裏にある割ピンを取り外し、純正のシフトロッドをピロボールタイプに交換します。
- ※ワッシャのみ再使用します。
- シフトの角度調整後、ロックナットを締め付けてください。
- [リンク長調整範囲：約8mm = 8回転]
- ※ギヤシフトペダルを純正位置より上げたい場合、ギヤシフトアームの角度を変更してからシフトリンクピロボールで微調整してください。

調整方法

補足

※大きな角度変更は、ギヤシフトアームの位置を変える。

- シフトペダルを標準値より上げる場合
ギヤシフトアームの割り締め部をスピンドルの合わせマークから右回り(時計回り)にずらす。

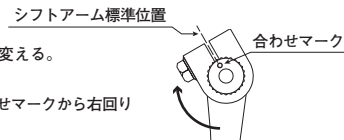

シフトペダルを下げる場合

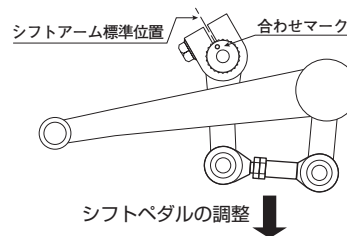

- リンク調整：最大約8mm=8回転まで

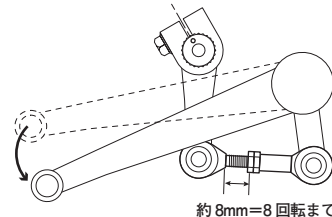

シフトペダルを標準値より上げる場合

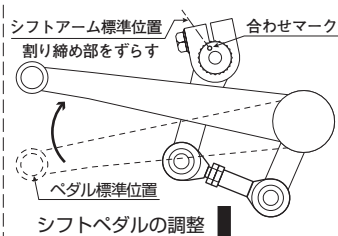

- リンク調整：最大約8mm=8回転まで

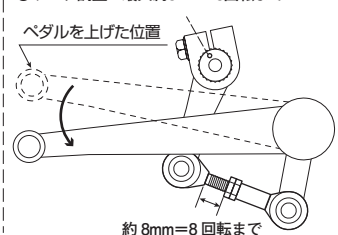

※リンクを伸ばすとシフトペダルは下がります。リンクの長さを変えてお好みの位置に調整。

製品の保証について

- 製造には万全を期しておりますが、万一当社の製造上の原因による品質不良がありました場合は同様、同数の新しい製品と取り替え又は無償修理致しますが、それに伴う故障、破損、事故等についてのパーツ代金、整備費用の代償はご容赦下さい。
- 当社製品の保証期間は商品購入後から6ヶ月です。