

# フェンダーレス KIT NO.1/2

商品コード：691-1460000

適合車種：ADV150 (KF38)

●この度はキタコ製品をお買い求め頂き誠に有り難うございます。説明文を良く理解して正しい取付を行って下さい。

## ■製品、装着について (必ずお読み下さい)

- 当製品は純正車輛に取り付けることを前提とします。
- このパーツはドレスアップパーツです。他の用途には使用しないで下さい。
- このパーツは車種専用設計されていますので、他の車種には装着できません。また、記載されていない追加加工や不正な取付、改造、仕様変更はしないで下さい。
- 組み付けミス等によるパーツ、その他関連パーツの破損やそれに伴う事故等について、当社は一切の責任を負いませんのでご了承下さい。
- 組み付け及び、点検作業は必ず整備士資格のある方が行って下さい。また、周辺部品の役割等が理解できない方は必ず専門店の担当者又は、当社までご相談下さい。
- 取付の際、必ず車種ごとのメーカーサービスマニュアルと併せて取付作業を進めて下さい。
- エンジンの振動により、ボルト、ナット類が緩む可能性があります。走行前は必ず、各部のボルト、ナット類の締め具合を確認して下さい。
- お気付きの点や、異常を発見した場合は直ちに走行を停止して、当社まで、ご連絡下さい。

## 注意!

- 道路運送法の保安基準(第三十八条)により赤色の後部反射器(リフレクター)を装着する。(抜粋)が定められています。リフレクター(赤)の装備されていない車両は公道走行出来ません。
- ナンバープレートおよびプレートホルダー周辺に、別売のナンバープレートベースなどのアクセサリー関連は装着しないでください。耐荷重を超える恐れがあり破損の原因となりますのでご注意ください。

## フェンダーレス kit 部品構成

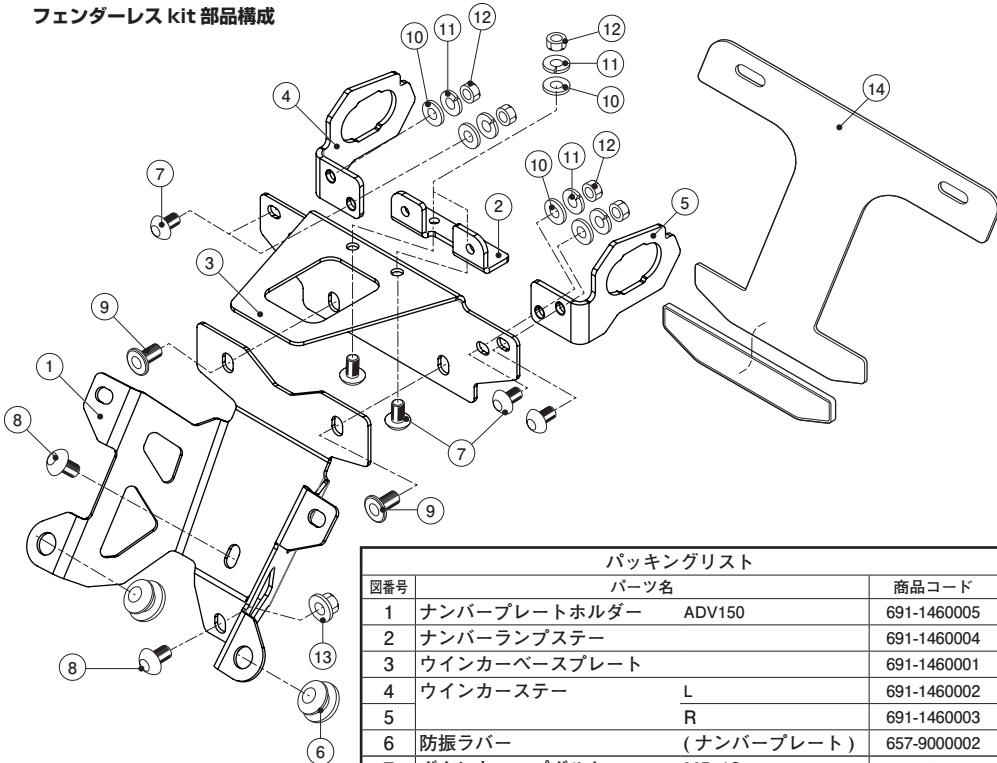

図番号	パッキングリスト	部品名	商品コード	個数
1	ナンバープレートホルダー	ADV150	691-1460005	x1
2	ナンバーランプステー		691-1460004	x1
3	ウインカーベースプレート		691-1460001	x1
4	ウインカーステー	L	691-1460002	x1
5		R	691-1460003	x1
6	防振ラバー	(ナンバープレート)	657-9000002	x2
7	ボタンキャップボルト	M5x12	050-0602012	x6
8	ボタンキャップボルト	M6x12	060-0602012	x2
9	平ボタンキャップボルト	M6x15	060-0590015	x2
10	ワッシャ	5x12x0.8	090-0650050	x6
11	スプリングワッシャ	5mm	091-0505005	x6
12	ナット	5mm	001-0507005	x6
13	フランジロックナット	6mm	001-0550006	x1
14	リフレクター KIT	(126cc ~用)	801-0800300	x1
		リフレクター	801-0800003	(x1)

## 1 純正パーツの取り外し (リアフェンダー)

1-1 リアフェンダー裏にある タッピングビス 1本 [Fig.A] と、トリムクリップ 2本 [Fig.B] を外しリアフェンダー裏のインナーフェンダー [Fig.C] を後部から順にツメを割らない様に気を付けて取り外す。(※外したトリムクリップとインナーフェンダーは再利用)

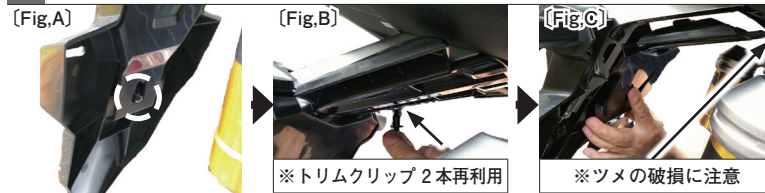

1-2 リアウインカーとテールランプのコネクターを外す。



1-3 リアフェンダーにあるリフレクターを留めているナットを裏側から外す。



1-4 ナンバーランプのカバーを裏から留めているタッピングビスを2本外す。



1-5 リアフェンダーを固定しているボルト 3本 [Fig.A] を外し、リアフェンダーとウインカーユニットごと車体から外す。

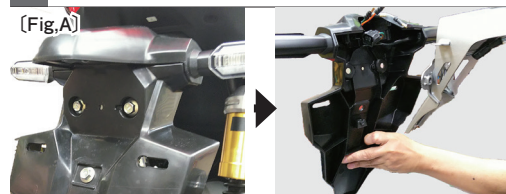

1-6 リアフェンダーからウインカーを外す。六角ボルトと金属製のプレートステー [Fig.A] を外しウインカーを取り外す。

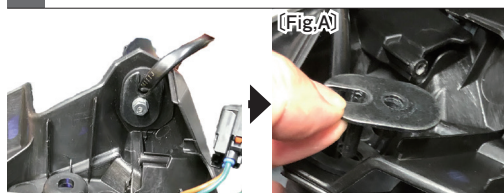

1-7 リアフェンダーからウインカーベースのゴム [Fig.A] を取り外し、リアフェンダーとナンバーランプカバーを分離する(ゴムには左右があるので向きを覚えておいてください)



1-8 リアフェンダーからナンバーランプを固定しているタッピングビス 2本を外し、クリップナット [Fig.A] もリアフェンダーから取り外す。(エッジがあるので手で切らない様に注意)



## ■製品の保証について

- 製造には万全を期しておりますが、万一当社の製造上の原因による品質不良がありました場合は同様、同数の新しい製品とお取り替え又は無償修理致しますが、それに伴う故障、破損、事故等についてのパーツ代金、整備費用の代償はご容赦下さい。
- 当社製品の保証期間は商品購入後から6ヶ月です。

# フェンダーレス KIT NO.2/2

商品コード：691-1460000

適合車種：ADV150 (KF38)

## 2 フェンダーレス kitの取付

2-1 付属のナンバーランプステーに (1-8) で外したクリップナット [Fig.A] を横向きに取り付け、ナンバーランプをタッピングビスで固定する。

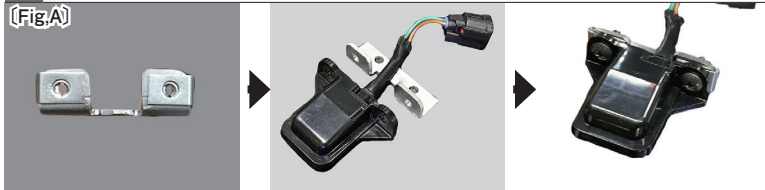

2-2 キット付属のウインカーベースプレートにナンバーランプステーを固定する

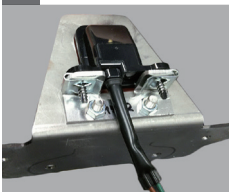

2-3 純正ナンバーランプカバー（樹脂製）に付属のウインカーステー左右を、(1-7) で外したウインカーステーのゴムを用いて固定する。（ゴムには左右があるので向きに注意 ※1-7 [Fig.A] 参照）



2-4 外した逆の手順でウインカーを取り付ける。



ウインカーハーネス色

L (橙・緑) R (空・緑)

2-5 ウインカーベースプレートをナンバーランプのカバーに取り付け、カバー先端のガイドにプレートが挟まれる様に入れる [Fig.A] (※ハーネスの通り方に注意！下記参照)

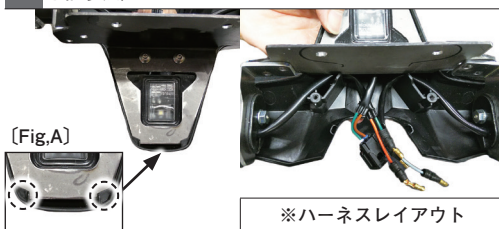

※ハーネスレイアウト

2-6 ウインカーベースプレートとウインカーステーを付属の M5x12 ボタンキャップボルトで固定する



2-7 ウインカーベースプレートとナンバーランププレートをリアフェンダーのフレームに仮り付けするためハーネスをフレームの隙間に通す。（下記に続く）

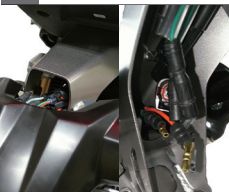

2-7 ウインカーベースプレートとナンバーランプをリアフェンダーのフレームに仮り付け（ネジは締めない）状態でナンバープレートホルダーを取り付け、平ボタンキャップボルト2本で仮り留めする。ナンバープレートホルダー中央部をボタンキャップボルト M6x12 で仮り留め全体のガタやバランスを見ながら3本のボルトを本締める。

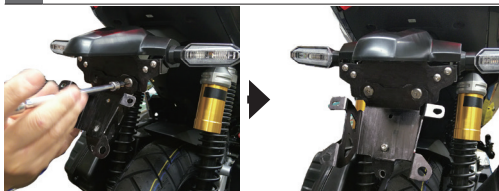

2-8 (1-4) で外した純正タッピングビスを2本取り付ける。



2-9 テールランプ、ウインカー左右のコネクタを接続する。



## 2 フェンダーレス kitの取付

2-10 純正インナーフェンダー（リアフェンダー裏側）を取り付ける。[Fig.A] (※前方にツメがあるのでそれを車体に差込み、前から順に取り付けていく。その際、中央付近にあるツメの位置に注意し取り付ける) [Fig.B]



2-11 純正インナーフェンダーとフェンダーレスキットの下部を M6x12 とフランジナットで固定する。（※樹脂部分につき絞めすぎによる破損に注意） [Fig.A]

2-12 外した純正トリムクリップ2本を、純正インナーフェンダーに取り付けます [Fig.B]



2-13 ナンバープレートホルダー左右に防振ラバーを取り付ける（※向きに注意）



※防振ラバーの装着方向に注意

2-14 ナンバープレートとリフレクターステーをナンバープレートホルダーに共締めする。リフレクターをステーに張り付けて完了。



### フェンダーレス kit 展開図

再使用（純正）パーツ	
N1	ナンバーランプ
N2	クリップナット
N3	ナンバープレート
N4	ウインカーステー
N5	プレートステー / ボルト

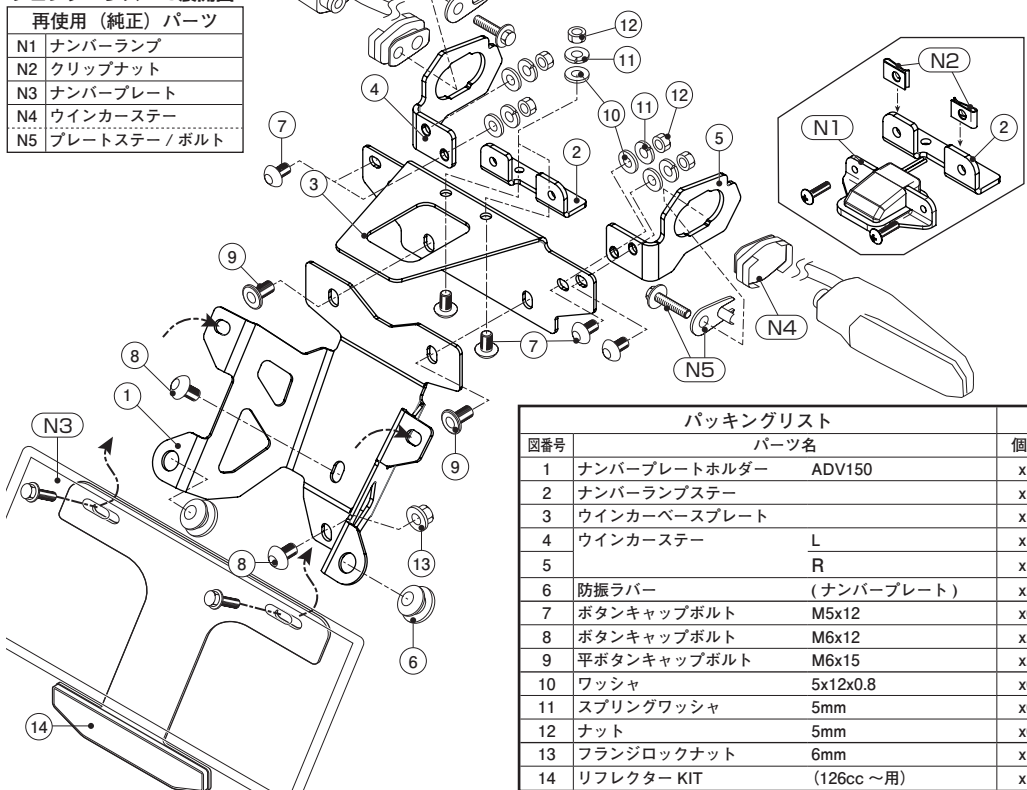

パッキングリスト		
図番号	パーツ名	個数
1	ナンバープレートホルダー ADV150	x1
2	ナンバーランプステー	x1
3	ウインカーベースプレート	x1
4	ウインカーステー	L R
5	防振ラバー (ナンバープレート)	x2
7	ボタンキャップボルト M5x12	x6
8	ボタンキャップボルト M6x12	x2
9	平ボタンキャップボルト M6x15	x2
10	ワッシャ 5x12x0.8	x6
11	スプリングワッシャ 5mm	x6
12	ナット 5mm	x6
13	フランジロックナット 6mm	x1
14	リフレクター KIT (126cc ~用)	x1